



# CÓDIGO FERRETERO

EDICIÓN ESPECIAL ANUARIO / 5° ENCUENTRO FERRETERO

#10 / JULIO - AGOSTO - SEPTIEMBRE / AÑO VIII

REVISTA DE LA CÁMARA DE FERRETERÍAS DE MAR DEL PLATA Y ZONA



**Empresa nacional líder  
apostando siempre al crecimiento**



**NUEVA LÍNEA DE ADHESIVOS**



[TACSA.COM.AR](http://TACSA.COM.AR)





Tel. (011) 4734-6850 | Cel. (011) 11 6113-5893

[info@safarimetalurgica.com.ar](mailto:info@safarimetalurgica.com.ar)

[www.safarimetalurgica.com.ar](http://www.safarimetalurgica.com.ar)



> Fábrica Metalúrgica

> *Productos de ferretería y bazar*





# KALYDON TOOLS

LA DISTRIBUIDORA DE HERRAMIENTAS MAS GRANDE DEL PAIS



## 30 AÑOS DE HISTORIA AL SERVICIO DE NUESTROS CLIENTES



[WWW.KALYDON.COM.AR](http://WWW.KALYDON.COM.AR)



[KALYDON.ARG](https://www.instagram.com/KALYDON.ARG)





**CAT**

**KALYDON TOOLS**

**LA GRAN  
HERRAMIENTA  
ELÉCTRICA  
EN TUS MANOS**



**PARA + INFO ENCONTRANOS EN**

 [CATPOWERTOOLS.ARG](https://www.instagram.com/CATPOWERTOOLS.ARG)  [CATPOWERTOOLS.ARG](https://www.facebook.com/CATPOWERTOOLS.ARG)  +54 9 11 3153-2223

[VENTAS02@KALYDON.COM.AR](mailto:VENTAS02@KALYDON.COM.AR)

[WWW.KALYDON.COM.AR](http://WWW.KALYDON.COM.AR)



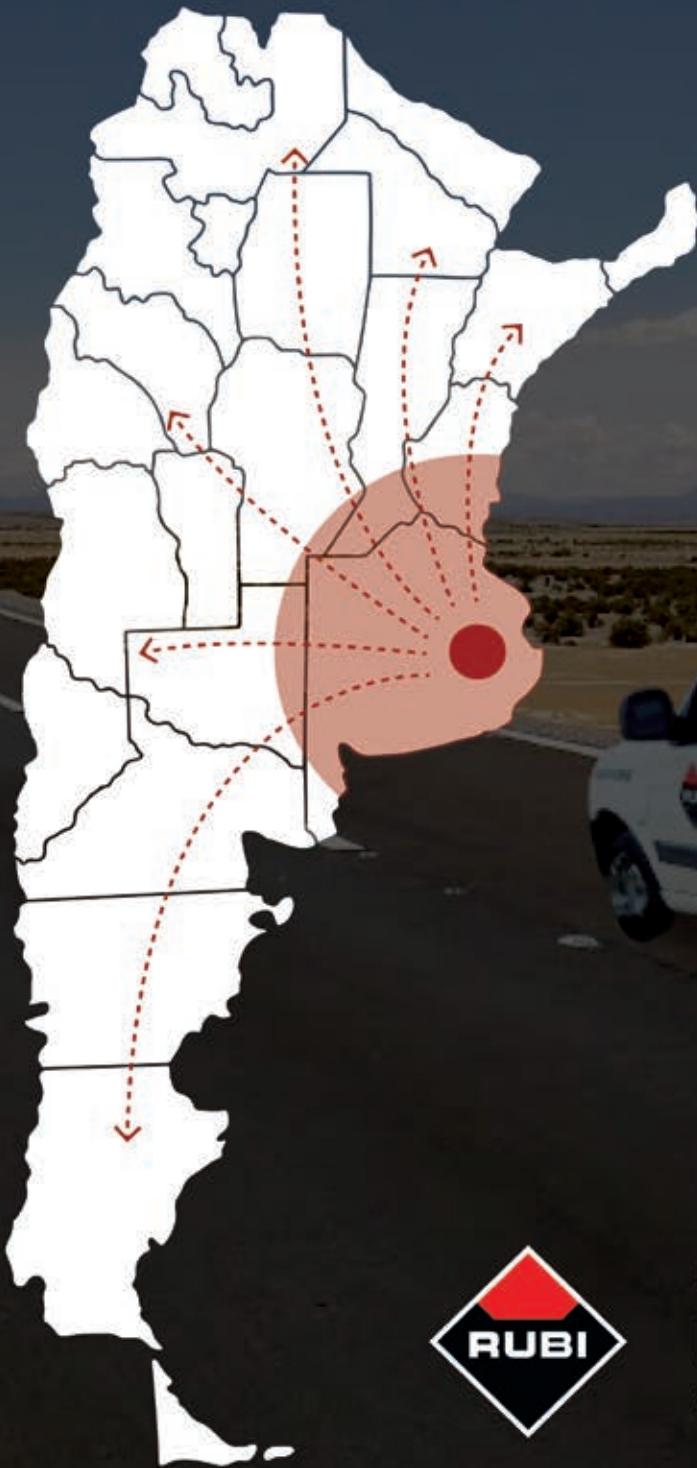

**UNITE A NUESTRA  
RED DE DISTRIBUIDORES  
CONSULTÁ ZONAS DISPONIBLES**



**PARA + INFO ENCONTRANOS EN**

[WWW.KALYDON.COM.AR](http://WWW.KALYDON.COM.AR)

[VENTAS02@KALYDON.COM.AR](mailto:VENTAS02@KALYDON.COM.AR)

 [KALYDON.ARG](https://www.instagram.com/kalydon.arg)  [RUBIDEMO.ARG](https://www.instagram.com/rubidemo.arg)

 [RUBIDEMO.ARG](https://www.facebook.com/rubidemo.arg)

 +54 9 11 3153-2223



 **KALYDON TOOLS**



**STAYER**

PROFESSIONAL LINE



**PARA + INFO ENCONTRANOS EN**

[WWW.KALYDON.COM.AR](http://WWW.KALYDON.COM.AR)

[VENTAS02@KALYDON.COM.AR](mailto:VENTAS02@KALYDON.COM.AR)

 [KALYDON.ARG](https://www.instagram.com/kalydon.arg)

 [STAYER.ARG](https://www.instagram.com/stayer.arg)

 [STAYER.ARG](https://www.facebook.com/stayer.arg)

 +54 9 11 3153-2223



# ekrön®

AMPLIA VARIEDAD DE PRODUCTOS PARA FERRETERÍA  
UNA MARCA. MUCHAS SOLUCIONES.

## ACCESORIOS PARA CABLES DE ACERO



## ALAMBRES / TEJIDOS



## ABRAZADERAS



## SEGURIDAD



## IZAJE Y MOVIMIENTO DE CARGA



## CADENA GALVANIZADA



## HERRAJES



## RUEDAS



Para más información:  
[ekron.com.ar](http://ekron.com.ar)

Contactanos por  
**WhatsApp**





# 50 años innovando y fabricando carbones eléctricos

*Años de trayectoria  
avalan la excelente calidad de nuestros productos.*

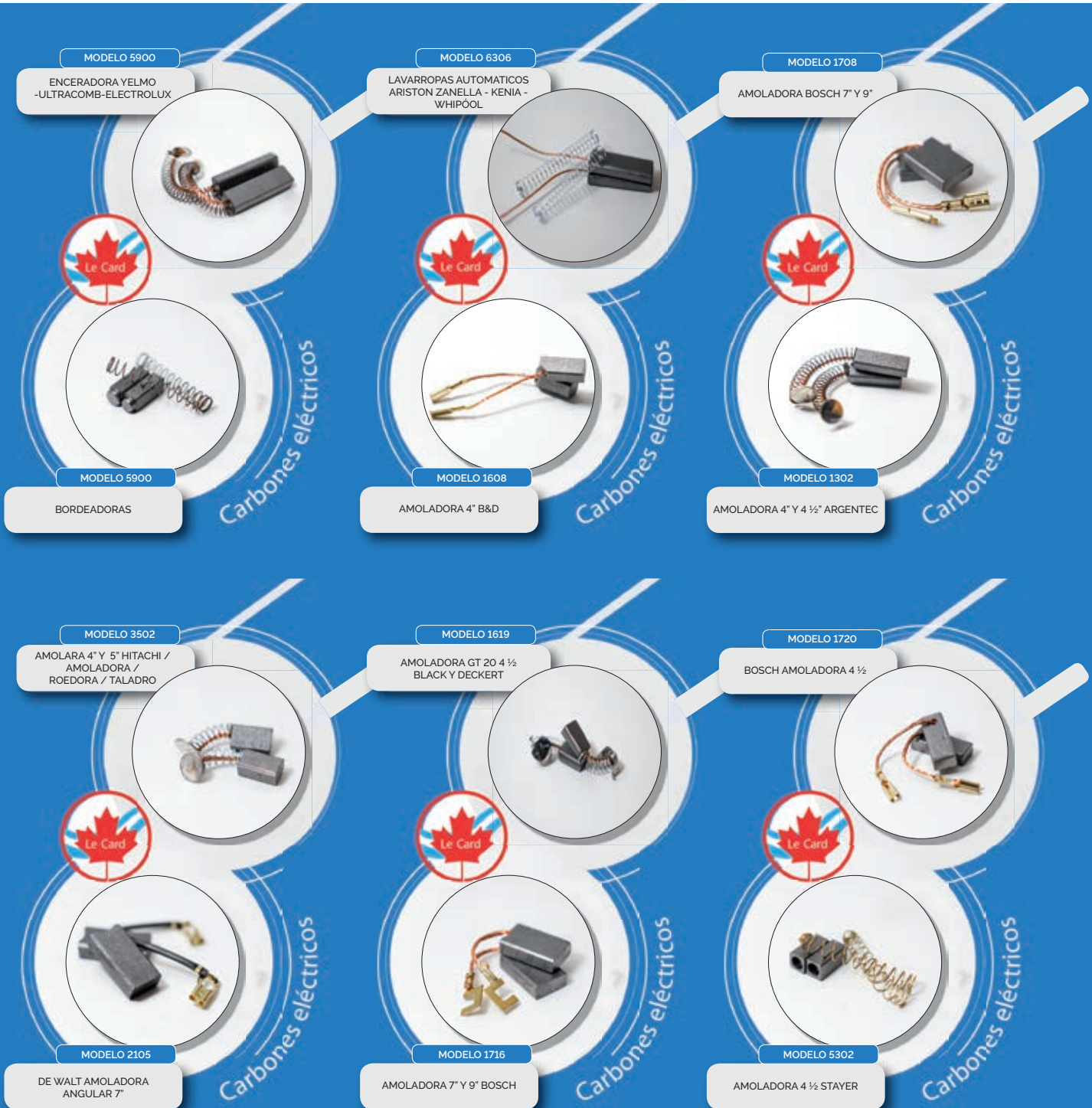

**MODELO 5900**  
ENCERADORA YELMO  
-ULTRACOMB-ELECTROLUX

**MODELO 6306**  
LAVARROPAS AUTOMATICOS  
ARISTON ZANELLA - KENIA -  
WHIPOOL

**MODELO 1708**  
AMOLADORA BOSCH 7" Y 9"

**MODELO 5900**  
BORDEADORAS

**MODELO 1608**  
AMOLADORA 4" B&D

**MODELO 1302**  
AMOLADORA 4" Y 4 1/2" ARGENTEC

**MODELO 3502**  
AMOLARA 4" Y 5" HITACHI /  
AMOLADORA /  
ROEDORA / TALADRO

**MODELO 1619**  
AMOLADORA GT 20 4 1/2  
BLACK Y DECKERT

**MODELO 1720**  
BOSCH AMOLADORA 4 1/2

**MODELO 2105**  
DE WALT AMOLADORA  
ANGULAR 7"

**MODELO 1716**  
AMOLADORA 7" Y 9" BOSCH

**MODELO 5302**  
AMOLADORA 4 1/2 STAYER





**Le Card**  
Carbones eléctricos

# CARBONES ELÉCTRICOS

PARA MÁQUINAS, HERRAMIENTAS Y ELECTRODOMÉSTICOS

[www.lecardcarbones.com.ar](http://www.lecardcarbones.com.ar)

Líderes en fabricación  
de carbones para  
herramientas eléctricas,  
electrodomésticos,  
grupos electrógenos  
y motores de corriente continua.



MUESTRARIO DE MADERA



EXHIBIDOR DE ALAMBRE  
20 GANCHOS



EXHIBIDOR DE 40 GANCHOS

Atención personalizada | *Envíos a todo el país*

Ingresa a nuestra web y entérate de nuestras  
nuevas incorporaciones todos los meses.

**[Lecardcarbones.com.ar](http://Lecardcarbones.com.ar)**



Venta minorista: +54-9-11 - 2886-9696  
Venta mayorista: +54-9-11 - 2834-0077

Consultas: +54-9-11 -2385-6115

Mail: [contacto@lecardcarbones.com](mailto:contacto@lecardcarbones.com)  
Instagram: @lecardcarbones  
Facebook: @lecardcaboneselectricos



# Bienvenidos al “5to. Encuentro Ferretero” año 2022



Roberto Carlos  
Di Nucci

**Presidente  
CAFAMAR**

**P**arecía “lejos” pero ya estamos cortando la cinta de inauguración para un nuevo encuentro, luego de mucho trabajo, en busca de la excelencia y brindar un nuevo escenario digno de la talla de nuestros expositores y visitantes.

Han superado nuestras expectativas tanto la cantidad, como la dimensión de los expositores. Y qué decir de los visitantes. Ya comprometieron su visita muchos colegas ferreteros del interior. Haciendo consultas y reserva de alojamiento, aprovechando el acuerdo y facilidades de pago en hoteles convocados para este año.

Igual que los dos últimos años, hemos completado todo el espacio disponible del **Hotel UTHGRA** tanto en salón de exposición, como los turnos en sala de conferencias y el alojamiento. Es evidente, que a pesar de la difícil situación económica que viene atravesando nuestro país, todos han puesto su grano de arena y el optimismo que solo cabe ante un nuevo desafío.

Todos los integrantes de **CAFAMAR**, somos ferreteros y estamos al frente de nuestros negocios, por lo que no escapan de nuestro conocimiento, las dificultades que atraviesa el sector, en todos los niveles de la cadena de valor. **Sin embargo, ninguno ha bajado los brazos y ha logrado concretar este nuevo “5to. ENCUENTRO FERRETERO”** que aúna el disfrutar de una ciudad tan emblemática como el hacer buenos negocios.

Este año hemos continuado con el desarrollo de los cursos, presenciales y a distancia, para la formación de nuevos ferreteros y cerrajeros, ha continuado la edición semanal del Programa “**Código Ferretero TV**”, que ya ha llegado a las **380 ediciones!** con más de **12.000** suscriptores vía YouTube.

Esta **Revista que tiene en sus manos incrementó sus tiradas y la impresión en papel, se entrega “en mano” a la mayoría de nuestros colegas!** Un comentario destacado merece la enorme cantidad de participantes en los **8 grupos de chat, donde fabricantes, distribuidores y colegas de todo el país, se comunican para buscar y ofrecer sus productos... ¡Ya son poco menos de 2000 participantes!**

En fin, **CAFAMAR** y todo el equipo no ha bajado los brazos y, por el contrario, apostó por más! Desde aquí, **FELICITACIONES** a cada uno de los que hicieron posible esta realidad y nos promueve como “**Mar del Plata, Capital Ferretera del Interior del País**” Deseo a todos el éxito que se merecen, y que DIOS los bendiga en cada momento **¡Nos vemos en el “5to. ENCUENTRO FERRETERO”!**

*Hasta el próximo número !*





*Toda una línea de productos acorde a cada necesidad del cliente...*

**Línea Industrial**



● Art. CP 255  
Anden Barrendero base plást. 60cm

● Art. CP 247  
Barrendero

● Art. CP 256  
Escoba Fibra Gruesa

● Art. CP 227  
Anden 80  
Esc. 6 hileras cerda 80cm

● Art. CP 231  
Escobillón Anden 60cm  
Fibra Plastica

● Art. CP 257  
Cepillo Lava Camión  
Cerdas suaves c/ rosca

**Línea Acero**



● Art. CP 003  
Cepillo Base rectangular  
Acero SAE 1050 - 6x19 hileras

● Art. CP 002  
Cepillo Mango Curvo  
Acero SAE 1050 - 4x19 hileras

● Art. CP 004  
Cepillo Bananita Multi proposito  
Acero Latonado / Mango Ergonomico

● Cabos de madera



Visita nuestra web:



www.cepilloscalabro.com.ar  
ventas@cepilloscalabro.com.ar

● Cepillos Circulares  
Acero Rizado / Centro de Chapa



**Siempre junto al Ferretero...**



# SUMARIO

8

Un especial agradecimiento a quienes hicieron posible el "5to. Encuentro Ferretero 2022"



- 4 Editorial
- 16 CAFAMAR participó en la apertura de las nuevas oficinas de ATICMA
- 32 Entrevista a **Bluetools** SRL: Importadores Directos
- 36 Nuevos e innovadores productos. Desarrollamos y diseñamos la "Bordeadora", patentada por **Nober**.

50



Lucas Bustamante

62



Adrian Esquivel

20

Como en todas las Exposiciones, vamos con todo



Alejandra Budassi

24

TACSA evolucionó gracias al desarrollo de nuevos productos para distintos mercados



Matias Matiazzo.

- 40 Dini, con 73 años de trayectoria andando.
- 42 Primer Museo Itinerante de la Herramienta
- 46 Limpieza de cocinas y reposición de repuestos
- 48 Herramientas antiguas que nos donaron para el Museo
- 50 **Pludel**: Fabricamos tubos y accesorios para la conducción de agua potable
- 52 **Miura**: La marca de pinturas que comercializa exclusivamente en ferretería y corralones
- 56 **Main Solution** creadores de soluciones para la comercialización.
- 58 **Arnival**: Nos dedicamos a la distribución y fabricación de artículos sanitarios
- 62 **Evel**: Acompañar todo lo que ayude a difundir el trabajo nacional



## AVISOS

**Tapa:** TACSA

**Desplegable:** Kalydon

**RT:** Metalúrgica Safari

**RC:** Evel

**Contratapa:** AlfaCarbón

Jolden

Le Card

Tesa

Pinceles Renovar

Fierromec

Crimaral

Metalúrgica Capurro

Estudio Contable Impositivo López

Aislantes SH

Iturria

Jukon

MLA

SC Metalúrgica

Fravida

Aceitex

Fontfreda

Cupasi

Bluetools

Metalúrgica Sanogass

Nexo

Cauchet

Lecotex

Dibaplast

Epi

Medio Giro

Topeform

Complementos Deportivos

Máquinas y Herramientas Argentinas

Las Hipolitas

Distribuidora Maaba

Plasticual

Perco

Apret

Dini

Cepillos Calabro

Nober

Pludel



**PINCELES**  
*renovar*®

[pincelesrenovar.com](http://pincelesrenovar.com)  
[ventas@pincelesrenovar.com](mailto:ventas@pincelesrenovar.com)  
[+54 9 11 2156-0318](tel:+5491121560318)  
[@pincelesrenovar](https://www.instagram.com/pincelesrenovar)

INDUSTRIA ARGENTINA

# 10 - JULIO - AGOSTO - SEPTIEMBRE / 2022

Revista Propietaria: Cafamar / [www.cafamar.com.ar](http://www.cafamar.com.ar)

CÁMARA DE FERRETERÍAS DE MAR DEL PLATA Y ZONA

**Editor y publicidad:**

Jorge Enrique Gómez Moreno

Colaboración: Andrea Mariana Krupnik

Diseño: JEGM

Contrataciones: +54 9 11 6438 7927

Mail: [ventas@codigoferretero.com.ar](mailto:ventas@codigoferretero.com.ar)

Sitio Web Revista: [www.codigoferretero.com.ar](http://www.codigoferretero.com.ar)

*El editor no se responsabiliza por el contenido de los artículos firmados, los avisos publicitarios o por los conceptos vertidos por los entrevistados. Todos los derechos reservados.*

*Se prohíbe la reproducción total o parcial de los artículos sin autorización escrita de la Dirección.*

# Un especial agradecimiento a quienes hicieron posible el “5to. Encuentro Ferretero 2022”



Les damos la bienvenida, y nunca tan merecido momento como en esta oportunidad, para hacer extensible el reconocimiento y especial agradecimiento, a todos aquellos que han hecho posible concretar el **“5to. ENCUENTRO FERRETERO 2022”**.

Todos sabemos los momentos difíciles de nuestra economía y su impacto en la vida comercial. La incertidumbre en el día de mañana, es una realidad que nos ha exigido mucho esfuerzo y coraje para todo emprendimiento.

**Por todo ello, va nuestro reconocimiento, agradecimiento y felicitaciones a quienes hicieron posible esta nueva realización, que**

promete una puesta en escena más brillante que las anteriores, ya sea por los expositores, como por la gran cantidad de visitantes que han comprometido su concurrencia, especialmente del interior del país.

**La satisfacción de quienes han participado en los encuentros anteriores, por las operaciones comerciales concretadas, motivó que aceptaran de inmediato volver a estar presentes, y esos comentarios de aquellos visitantes del interior, que han realizado**

buenos contactos y al mismo tiempo pudieron visitar nuestra querida Mar del Plata, ha sido el motivo de tantos nuevos visitantes que ya han reservado su alojamiento para esta nueva oportunidad.

**Mar del Plata tiene su encanto turístico todo el año, invierno y verano, por ello estamos seguros de que nuevamente podrán efectuar una buena experiencia, aunando el esparcimiento y buenos negocios. *Deseamos que nuevamente nos acompañe el buen tiempo y una feliz estadía.***

**Roberto Carlos DI NUCCI**

*Presidente*

CAFAMAR



# Una solución a cada medida.

TODA LA LÍNEA DE PRODUCTOS DE FIJACIÓN



-DISTRIBUIDOR OFICIAL-

**CISER**

✉ [ventas@fierromec.com](mailto:ventas@fierromec.com)

☎ 3465 524894



# Nuevamente la Revista Código Ferretero presente en el Encuentro '22



En septiembre mes de la primavera, se desarrollará en la ciudad de Mar del Plata el 5to. Encuentro Ferretero.

Muestra Federal de Máquinas, Herramientas y Artículos para Ferreterías y Afines que ya se ha constituido en un verdadero Centro de Negocios en el rubro.

El Encuentro se renueva y actualiza año tras año. Nos enorgullece estar presentes con Stand propio, y presentar la Edición N° 10 de la Revista Código Ferretero, no sólo con su habitual versión digital sino también en esta ocasión con una cuidada presentación en papel, para ser distribuida entre los visitantes de la muestra.

El importante evento tiene lugar en el Hotel UTHGRA Domingo Perón, ubicado en Tucumán 2662, en la ciudad balnearia, y está organizado por la Cámara de Ferreterías y Afines de Mar del Plata y Zona (CAFAMAR).

La idea del Encuentro Ferretero, es que sea un centro de negocios, continúe creciendo y se consolide a nivel nacional.

REVISTA DIGITAL | WWW.CODIGOFERRETERO.COM.AR

**CODIGO FERRETERO**  
REVISTA TRIMESTRAL DE LA CÁMARA DE FERRETERÍAS DE MAR DEL PLATA Y ZONA

Revista que fortalece el rubro ferretero, sector pujante y clave para la economía.

Una nueva propuesta de comunicación integral dirigido a Ferreterías, Empresas, Distribuidores, Fabricantes, Mayoristas, Ferreterías industriales Fabricantes y otros rubros





MARCA No.1 EN   
**ALEMANIA**

**tesa**

*No hay nada mejor*



## Mantené el mejor clima dentro de tu hogar

Soluciones adhesivas de aislamiento para puertas y ventanas.

Evitá filtraciones por desajustes en puertas y ventanas, que permiten el ingreso del frío a tu hogar y provocan que los gastos en calefacción se incrementen.

Existe una solución para cada necesidad; con nuestra línea de zócalos bajo puerta donde se destaca el primer perfil flexible doble rollo del mercado de excelente durabilidad; y burletes para marcos de puertas y ventanas de caucho o espuma, que garantizan la aislación deseada para disfrutar del mejor clima en tu hogar.



*¡Conozca más!*

tesatape.com.ar

# CAFAMAR



La idea es cubrir un espacio vacío en donde todos los eslabones del sector puedan participar, desde un pequeño fabricante, distribuidor o comercio, todas las marcas de nuestro país.

Durante 3 días se presentan las últimas novedades en máquinas, herramientas y equipos; artículos de ferretería general; herrajes y maquinarias de uso doméstico o industrial; elementos de fijación, bulones y tornillos; materiales para la construcción; sanitarios y gas; pinturas, adhesivos, selladores y químicos; electricidad; seguridad; cerraduras y herrajes; lubricación;

jardinería; servicios y aplicaciones para el hogar.

Podrán apreciarse cientos de marcas y las más avanzadas tecnologías y diseños para comerciantes e industriales.

## REVISTA CÓDIGO FERRETERO

Luego de los Anuarios de 2015 y 2016 la publicación logró continuidad a partir del Anuario 2020, mostrando apariciones digitales trimestrales, con una activa difusión en redes y una dinámica comunicación integral. En **Código Ferretero**, además de abordarse las actividades de

CAFAMAR y visualizarse anuncios sobre distintos productos, se publican notas y gacetillas de empresas referentes del Sector.

Con un gran presente y una esperanzadora proyección a futuro, **Código Ferretero** se ha convertido en un foco de consulta ineludible para ferreterías, distribuidores, empresas y público en general.

En esta muestra se presenta la versión N° 10 en papel y digital. **Código Ferretero** además busca a través de sus redes sociales estar en constante comunicación con sus seguidores, respondiendo a sus inquietudes de manera fluida.

## Una gran noticia para asegurar la entrega de la Revista



La firma "ALAS TRÁMITES", con más de 25 años en Mar del Plata y zona, se ha hecho cargo del reparto de la revista **Código Ferretero**. Un servicio más para nuestros asociados. La entrega es gratuita y asegura una llegada segura y responsable a nuestros Asociados.





UNA LÍNEA DE PRODUCTOS  
QUE SE ADAPTA A LAS NECESIDADES  
DE SUS CLIENTES

SISTEMA DE CONECTORES **SC**

**QUE**

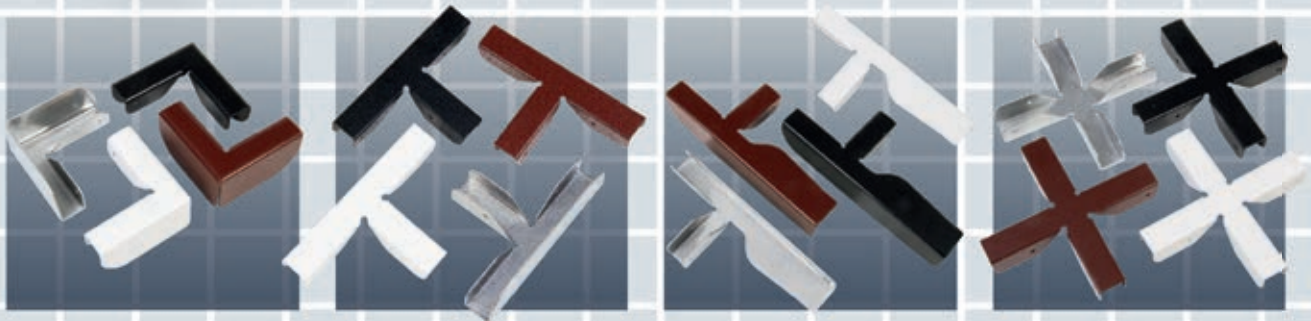
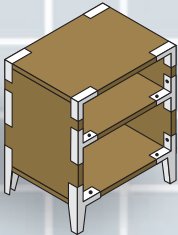

Especialmente diseñado  
para placas de 18mm de espesor.  
(madera, melamina o mdf)  
Incríblemente fáciles de instalar,  
se insertan a presión en las placas  
con la opción de  
reforzar con  
tornillos.

Cuatro modelos  
de conectores  
en diferentes  
acabados  
y la opción  
de kits  
de muebles  
listos para armar.

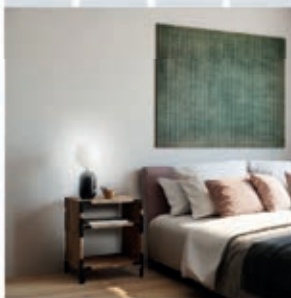
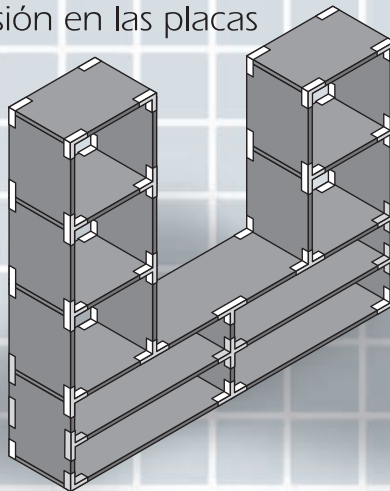
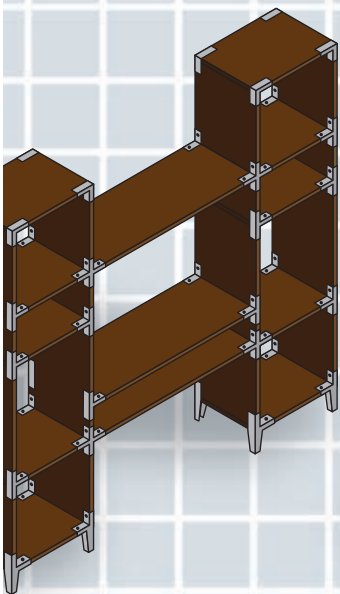

# LACATUS®



Riego & Jardín

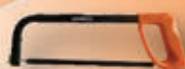
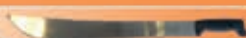

Alicatería & Herramientas de corte



Para más información:  
**lacatus.com.ar**



**Ajuste & Sujeción**



**y muchos más productos...**

Contactanos por  
**WhatsApp**



## CAFAMAR participó en la apertura de las nuevas oficinas de ATICMA



*Blas Taladrid, Presidente de UCIP; junto a Gustavo Ares, representante de CAFAMAR y Bernardo Martínez Sáenz, presidente de ATICMA.*

La Asociación de Tecnologías de la Información y Comunicación (ATICMA) se instaló en la zona de la ciudad de Mar del Plata denominada Distrito Tecnológico. Con esta

iniciativa, se busca impulsar la Industria de la Economía del Conocimiento en la ciudad. **ATICMA** estará también en el Encuentro Ferretero. La presentación, que contó con la

participación de autoridades de la ciudad de Mar del Plata, Provincia de Buenos Aires y Nación, tuvo el acompañamiento de diversas instituciones y organizaciones locales y regionales.



*Bernardo Martínez Sáenz, presidente de ATICMA en entrevista con Sebastián Pardo y Fernando Legarreta, para Código Ferretero.*





Bernardo Martínez Sáenz, presidente de ATICMA en entrevista con Sebastián Pardo y Fernando Legarreta, para Código Ferretero. Podés ver la entrevista en el programa 377.

Allí estuvo presente la Cámara de Ferreteros y Afines de Mar del Plata y la zona, representada por los ferreteros Gustavo Ares, Carlos Rojas y Miguel Ventura.

Durante el acto de apertura se escucharon testimonios de autoridades y todas resaltaron la importancia que tiene la ciudad de Mar del Plata y la zona en la industria del conocimiento y el potencial que se tiene para hacer crecer este sector.

De esta manera, se buscará continuar con la capacitación de jóvenes que se sumen a esta actividad, para lograr a futuro ocupar importantes fuentes laborales que ya se encuentran disponibles en empresas nacionales e internacionales.



De la inauguración participó el ferretero Carlos Rojas.

CONTINÚA EN LA PÁGINA 18

**SC** Producto Nacional

## Ruedas para portones

RUEDAS DE ACERO SAE 1045 CINCADAS ELECTROLITICAMENTE CON RODAMIENTOS

Modelos mostrados: Rueda 1000, Rueda 1200, Rueda 1400, Rueda 1600, Rueda 1800, Rueda 2000, Rueda 2200, Rueda 2400, Rueda 2600, Rueda 2800, Rueda 3000, Rueda 3200, Rueda 3400, Rueda 3600, Rueda 3800, Rueda 4000, Rueda 4200, Rueda 4400, Rueda 4600, Rueda 4800, Rueda 5000, Rueda 5200, Rueda 5400, Rueda 5600, Rueda 5800, Rueda 6000, Rueda 6200, Rueda 6400, Rueda 6600, Rueda 6800, Rueda 7000, Rueda 7200, Rueda 7400, Rueda 7600, Rueda 7800, Rueda 8000, Rueda 8200, Rueda 8400, Rueda 8600, Rueda 8800, Rueda 9000, Rueda 9200, Rueda 9400, Rueda 9600, Rueda 9800, Rueda 10000.

Fábrica: **METALÚRGICA CAPURRO**

Email: [metalurgica@metalurgicacapurro.com.ar](mailto:metalurgica@metalurgicacapurro.com.ar)  
[scruedas@metalurgicacapurro.com.ar](mailto:scruedas@metalurgicacapurro.com.ar)

Teléfono: 0336-4461586

Celular: 0336-154658855

Dirección: Parque Industrial Comirsa I Calle 3 N° 1085 San Nicolás (2900)

# CAFAMAR



Gustavo Ares y Miguel Ventura de CAFAMAR junto a Renato Rosello, de ROLPIX, CACE Costa Atlántica y UFASTA



Desde **CAFAMAR** se acompaña plenamente esta iniciativa, comprometiéndose a brindar todas las herramientas y espacios disponibles por la Cámara para impulsar la Industria del Conocimiento. Muestra de ello, es la participación confirmada de **ATICMA** en el Encuentro Ferretero, con su propio stand.

Se realizó además una importante cobertura con el equipo de **Código Ferretero**, y todas las entrevistas e imágenes del lugar, ya se pueden ver en el programa **377** publicado en el Canal de Youtube de **Código Ferretero**.

## Acerca del Polo Tecnológico de Mar del Plata



Este espacio está ubicado en el sector comprendido entre las calles San Martín, Guido, 3 de Febrero y Chile, y contará con oficinas para la incubación, aceleración y radicación de PyMEs y emprendimientos, para la Transferencia de Tecnología y un espacio dedicado al Observatorio de Vigilancia Tecnológica, además de espacios comunes como salas destinadas a reuniones y capacitación, áreas de trabajo colaborativo, un área gastronómica y un auditorio.





# Cauchet®



**DESTAPA CAÑERÍAS PERLADO**  
Alcalino en base SODA CÁUSTICA

## DESTAPA CAÑERÍAS



## DESTAPA CAÑERÍAS BIODEGRADABLE



## SOLUCIÓN ALCALINA

(Sustituye a la SODA CÁUSTICA)



No requiere SEDRONAR

## DEOXI-M

(Sustituye al ÁCIDO MURIÁTICO)



No requiere SEDRONAR

## QUITASARRO



## QUITA RESTO DE MATERIALES BIODEGRADABLE



## DESENGRASANTE TOTAL



## DESOXIDANTE FOSFATIZANTE DESENGRASANTE



## LÍQUIDO PARA LAMPAZO BIODEGRADABLE



## GRASAS MULTIUSO

AMARILLA - LITIO - GRAFITADA



Limpieza y desinfección para todas las superficies.

[WWW.CAUCHET.COM](http://WWW.CAUCHET.COM)



**MASILLA PARA MADERA**



# Como en todas las Exposiciones, vamos con todo

Hablamos con Alejandra Budassi, jefa de ventas de Fierromec en FIMAQH



Mi primera experiencia aquí en FIMAQH y la verdad que hay un caudal de gente interesante, muy propicio para el encuentro

¿Contamos un poco de donde es la Empresa y a que rubro se dedica?

Somos de Firmat, Santa Fe, una empresa que nos dedicamos a la metal-mecánica, ya sea tornería de piezas especiales o bajo plano. A partir de este año cerramos una alianza comercial con la empresa CISER de

Brasil, mayor fabricante de fijaciones de latinoamérica, para no solo distribuir, sino desarrollar nuevos productos que necesite el mercado argentino en conjunto. Además, contamos con toda la línea de Aceros industriales, como laminados trasfilados y todo lo que es la línea de construcción: chapas, perfiles,



CONTINÚA EN LA PÁGINA 22





# Iturria

DISTRIBUCION PROFESIONAL



## FERRETERÍA

*Distribución profesional de primeras marcas*



Ingrese a nuestro catálogo digital

[catalogodigital.iturria.com.ar](http://catalogodigital.iturria.com.ar)

**BOSCH**  
Innovación para tu vida

**SKIL**

**DREMEL**

**Einhell**

**ESAB**

**KÄRCHER**



**3M**

**fischer**

**BAHCO**

**CONARCO**

**LOCTITE**

**Energizer**

**ezeta**

**IRIMO**

**WD-40**

**ASSIST**

**frepplast**

**Penetril**

**Master Lock**

**PERFECTO**

**MEIGE**

**PHILIPS**

**LEDVANCE**

**Schneider Electric**

**3M**

**SICA**

**Energizer**

**RAYOVAC**

**STECK**

**COMH**

Materiales Eléctricos



[www.iturria.com.ar](http://www.iturria.com.ar)

**Casa Central  
Mar del Plata:**

Av. Colón 5757 (CP 7600)

Tel.: (0223) 475 4114

📞 223 680 7352 / 223 449 6721

ccentral@iturria.com.ar

**Sucursal  
Capital Federal:**

Andonaegui 1035 (C1427BEC)

Tel.: (011) 4521 4445

📞 11 3648 1605 / 11 5833 3020

sucursalcapital@iturria.com.ar

**Sucursal  
Bahía Blanca**

Av. Colón 1477 (B8000FUE)

Tel.: (0291) 455 0331/0333

📞 291 407 7788 / 291 416 8369

sucursalbahia@iturria.com.ar



*Como en todas las Exposiciones, vamos con todo*



**¿Cómo es el contacto con los clientes en la feria?**

Este es un lugar que te da la oportunidad de generar nuevos contactos, nuevos vínculos con potenciales clientes y además te brinda la posibilidad de ver todo lo nuevo y reafirmar la relación con los clientes que ya vienen trabajando con nosotros desde hace muchos años.

**¿La situación del Sector como la están viviendo?**

Es un sector pujante donde hay proyectos nuevos y se trabaja mucho para que eso suceda, creo que con mucho esfuerzo todos vamos logrando los objetivos.



**¿Cuáles son los objetivos de la Empresa para este año?**

Los objetivos de la empresa de cada año, es buscar mejorar en la relación con nuestros clientes y su atención, para ver qué es lo que se puede incorporar para mejorar el vínculo.

**¿Cómo se preparan para el Encuentro Ferretero de Mar del Plata, donde Fierromec va a estar presente?**

**Como en todas las Exposiciones que concurrimos vamos con todo**, siempre nos preparamos con muchas ganas y con mucha expectativa para ver lo que se vive en cada Expo.

En síntesis, siempre tenemos optimismo, y realmente así trabajamos nosotros a diario.

**Estamos muy agradecidos por este espacio que nos brindaron.**



ENTREVISTA REALIZADA EN LA EXPOSICIÓN FIMAQH, COBERTURA ESPECIAL EN COSTA SALGUERO PARA VER LA NOTA, PPROGRAMA CÓDIGO FERRETERO #367, LO PUEDEN ENCONTRAR EN FLOW, CANAL SOMOS, YOUTUBE Y LA PLATAFORMA CODIGO FERRETERO TV.



# ISARD



## MADERA

HOJA DE SIERRA  
CON DIENTES DE  
CARBURO DE  
TUNGSTENO



**ADVERTENCIA:**  
Siempre use gafas de  
seguridad,  
guantes, y protección  
respiratoria.

90-3580

**Disco de Corte**  
primera marca,  
noble apellido,  
apto para  
madera ó aluminio,  
con dientes  
de pura widia,  
**BUSCA máquina**  
con garra  
para ser pareja  
en trabajos rudos  
por el resto de  
nuestras vidas.

### MADERA

7.1/4 pulg / 24 dientes	14 pulg / 80 dientes
7.1/4 pulg / 40 dientes	16 pulg / 36 dientes
7.1/4 pulg / 60 dientes	16 pulg / 60 dientes
9.1/4 pulg / 24 dientes	
9.1/4 pulg / 36 dientes	<b>ALUMINIO (*)</b>
10 pulg / 36 dientes	10 pulg / 100 dientes
10 pulg / 60 dientes	12 pulg / 80 dientes
12 pulg / 36 dientes	12 pulg / 100 dientes
12 pulg / 60 dientes	(*) Los discos para aluminio se utilizan también para cortar melamina
12 pulg / 80 dientes	
14 pulg / 60 dientes	



## CRIMARAL

DISTRIBUIDOR MAYORISTA DE ARTICULOS DE FERRETERIA

**(011) 2662-1815**

email: [ventas@crimaral.com.ar](mailto:ventas@crimaral.com.ar)





# TACSA evolucionó gracias al *desarrollo de nuevos productos* para distintos mercados



Entrevista a  
Lic. Matias Matiazzo.  
Director Comercial de TACSA

**M**i nombre es Matias Matiazzo. Soy uno de los titulares de la firma. Ocupo el lugar de director comercial. La empresa se fundó en 1985, es una pyme ubicada en la localidad de Hurlingham, con más de 35 años de experiencia en la fabricación y comercialización de productos para los canales eléctricos, ferreteros y automotor.

Básicamente, la empresa empezó fabricando cintas de aisladores de pvc, de caucho y con el correr del tiempo fue agregando productos para satisfacer las necesidades de los clientes.

Tacsa no solo trabaja en el mercado local, sino también exporta principalmente a Brasil, y otros países como Chile, Uruguay, Para-

guay, Perú, Colombia, Costa Rica y Ecuador, donde comercializamos con marca propia y fabricamos con marca de terceros a grandes empresas que proveen este tipo de productos.

La empresa fue fundada por Raul Matiazzo y Jorge Gegner hoy la continúan sus segundas generaciones, Ariel Matiazzo, Hugo Gegner y Matias Matiazzo.

En los últimos años, **TACSA** evolucionó gracias al desarrollo de nuevos productos para distintos mercados.

Nuestro objetivo como empresa a futuro es poder seguir desarrollando nuestro mercado de exportación y el mercado local, incorporando nuevos productos para abastecer a nuestros distribuidores.



OFICINAS COMERCIALES





**FONTFREDA Hnos.**

**Somos una empresa con 70 años  
al servicio del gremio y ferreteros!!**



Ofrecer nuestro asesoramiento profesional y el compromiso  
de acompañarte en el desarrollo de tus proyectos



**Ventas  
por Mayor  
y Menor**

Somos representates

**JELUZ**

**meta**  
HERRAMIENTAS  
PROFESIONALES



**FONTFREDA Hnos.**

Alvarado 3352 | Mar del Plata | Argentina

whatsapp: 0223-456-7061

teléfono: 0223-472-3002

email: [ventas@fontfreda.com.ar](mailto:ventas@fontfreda.com.ar)

[www.fontfredahnos.mitiendanube.com](http://www.fontfredahnos.mitiendanube.com)



PLANTA

En el último año hemos inaugurado una nueva planta de adhesivos en Hurlingham. Estamos fabricando cemento de contacto, cola vinílica y desarrollando productos asociados con el fin de completar la línea de selladores y adhesivos.

Este nuevo lanzamiento llegó para completar nuestro amplio portafolio de productos. Productos tales como, cintas de PVC, cintas de caucho EPR, la línea de fijaciones que comprende grampas, precintos, y fijaciones especiales, cintas multiuso donde está la cinta multi-propósito, cinta para la industria de refrigeración, cintas de papel, em-

paque, bifaz, aluminio, antideslizante, demarcatoria, tubos Termocontraible, lubricante multiuso, limpia contactos.

#### PROYECTOS PRESENTE Y FUTURO

Como proyecto principal a futuro estamos ampliando las instalaciones con un predio logístico en la provincia de Buenos Aires, en la localidad de General Rodríguez, de donde vamos a abastecer a todos nuestros clientes. Este proyecto tiene como objetivo incrementar la producción y el almacenamiento de nuestros adhesivos y selladores.

La visión como empresa es seguir creciendo en el país, poder generar fuentes de trabajo, incorporar nuevos desarrollos de productos de fabricación propia e incrementar la oferta exportable.

*Direcciones de la empresa:*

*Sitio web:* <https://www.tacsacom.ar/>

*Instagram:* Tacsargentina

*Facebook:* Mundo Tacsacom

*Email:* [ventas@tacsacom.ar](mailto:ventas@tacsacom.ar)  
[info@tacsacom.ar](mailto:info@tacsacom.ar)





# FRANCISCO VICENTE DAMIANO S. A. UNA EMPRESA DEDICADA A LA FABRICACIÓN DE EQUIPOS DE PROTECCIÓN PERSONAL.

5330



1745



2020/HB



1745 ANTIPARRA SOLDADURA AUTOGENA

5330 SEMIMASCARA DE SILICONA

2020/HB PROTECTOR FACIAL BURBUJA

4070 PROTECTOR ENDOAURAL

2560 MASCARA DE SOLDAR

9701 MAMELUCO B-SAFE

5520 MASCARA SILICONA

3310 CASCO MAPUCHE



4070



2560



9701



5520

3310



AV. 25 DE MAYO 435  
LANÚS OESTE, BUENOS AIRES  
C.P. B1824NME

CATALOGO AQUI



[www.fravida.com](http://www.fravida.com)



[ventas@fravida.com.ar](mailto:ventas@fravida.com.ar)



## FOTOS DEL **RE**ENCUENTRO

El Encuentro Ferretero 2022 se ha convertido en una cita obligada para aquellas personas ligadas al mundo de las ferreterías.

Tanto expositores como visitantes esperan ansiosos al mes de setiembre para conocer las novedades e interactuar con colegas del rubro.



*Hotel UTHGRA de Mar del Plata, lugar de reunión del Encuentro*



**ESTUDIO  
CONTABLE IMPOSITIVO**

**Dr. Roberto López**  
*Contador Público Nacional*

**Dr. Mariano López**  
*Contador Público Nacional*

3 de Febrero 4070  
tel/fax: (0223) 473-1053  
Cel.: (0223) 15 530-1070  
Cel.: (0223) 15 516-6113

7600 - Mar del Plata  
[marianofedericolopez@gmail.com](mailto:marianofedericolopez@gmail.com)





# Metal Rack

PROGRAMA DE ESTANERÍAS

NUEVO

Estantes  
90x30cm

Postes de  
1,75m  
1,78m  
y 2m.



EPOXI  
CELESTE  
MATRIZADO



EPOXI  
BLANCO  
MATRIZADO



LUDDIER®  
MIXTOS  
RELANÇE



LUDDIER®  
MIXTOS  
SILVER



**PRODUCTOS  
FUERTES**

Neuquén 5740  
1605 Munro, Buenos Aires  
Telefax (011) 4762 0022 (rotativas)

ventas@scmetalurgica.com.ar  
[www.scmetalurgica.com.ar](http://www.scmetalurgica.com.ar)

Distribuidora Mayorista de artículos de Ferreterías y Cerrajerías

**eipi**  
VENTAS  
Mar del Plata - La Plata

**cremar**

**SEKUR**  
CANDADOS Y CERRADURAS

**Sintoplast**



Epi Ventas



0223 5396700  
0223 4806276  
221 5042401



eipi\_ventas

Cno Centenario 2984 - Gonnet - La Plata | Rondeau 1176 - Mar del Plata

[www.epiventas.com.ar](http://www.epiventas.com.ar)

**MONOFILAMENTOS INTERNACIONAL S.A.**

FABRICANTE DE CEPILLERÍA



## MONOFILAMENTOS EN PVC

- ✓ ESCOBAS
- ✓ ESCOBILLONES
- ✓ PINCELES



monofilamentos.com.ar

ventas@monofilamentos.com.ar

+54 9 11 3612-8063

(011) 4665-0751

(011) 4139-0751

Remedios de Escalada 485, Hurlingham (1686) - Bs. As. - Argentina

**DIBAPLAST**  
Productos Eléctricos

INDUSTRIA ARGENTINA

CINTAS PASADABLES  
PLÁSTICAS Y CON ALMA DE ACERO

GUARDALÁMPARAS  
LEDS 12 V

info@dibaplast.com      www.dibaplast.com

**JUKON**  
BRUSHES  
CARBONES ELÉCTRICOS



**PRESENTES EN TODO EL TERRITORIO NACIONAL,  
ACOMPAÑANDO EL CRECIMIENTO DE NUESTRO PAÍS  
Y APOSTANDO POR EL FUTURO**

**SOMOS UNA EMPRESA QUE SE DEDICA A LA FABRICACIÓN DE CARBONES ELÉCTRICOS**



- Carbones para Máquinas y Herramientas
- Carbones para Electrodomésticos
- Carbones para Automotores
- Carbones para Motores de corriente continua
- Contactores, sellos, paletas, portacarbones
- Repuestos para Herramientas Eléctricas

**Y TODA LA GAMA DE CARBONES PARA LA CONDUCCIÓN ELÉCTRICA**

Azcúenaga 1249 | Venado Tuerto | Santa Fe | mail: jukonbrushes@hotmail.com



**+54 9 3462 66-5422**

- [www.carbonesjukonbrushes.com.ar](http://www.carbonesjukonbrushes.com.ar)
- Instagram: Carbones.jukon
- Face: [www.facebook.com/jukon.brushesrl/](http://www.facebook.com/jukon.brushesrl/)





**NUEVA  
ABRAZADERA  
SIN FIN  
ACERO INOXIDABLE  
AISI304**

**AJUSTANDOSE A CADA NECESIDAD**



# ABRAZADERAS APRET®

**Ser diferente es comprar servicio y calidad**



Aporet Abrazaderas - [www.apret.com.ar](http://www.apret.com.ar) - [info@apret.com.ar](mailto:info@apret.com.ar)

Administración y Fábrica: Carhué 5362 - Caseros. Tel. 011-4464 - 3777 y rotativas



# Entrevista a Bluetools SRL: Importadores Directos





FABIÁN DUCA | Responsable de Prensa Bluetools / Duroll ®

## ¿En qué año se inició la Empresa y en qué lugar?

La raíz de la empresa se ubica en el año 1981, teniendo como objetivo proveer de productos ferreteros y de construcción al mercado nacional. De todas maneras, si bien nuestra firma comenzó su actividad importadora en 2004, la misma se consolida completamente en el año 2011, cuando se establece como una unidad de negocios independiente del grupo empresario y se establece un plan integral de desarrollo de largo plazo. La empresa siempre estuvo radicada en una ubicación estratégica en Pilar, Buenos Aires, en las cercanías de varios polos industriales y ferreteros.



## ¿De quién fue la decisión de arrancar la Empresa y el proyecto, teniendo en cuenta la situación del país?

Todos sabemos que nuestro país esuvo atravesado por diversas crisis a lo largo de la historia. Sin embargo, el socio fundador del grupo Hugo Folmer, siempre tuvo la visión de mirar en el largo plazo, focalizando el esfuerzo corporativo en las necesidades del sector antes que en las coyunturas zigzagueantes. De esta forma, el trayecto de inversiones (de infraes-

tructura y capital) se mantuvo con este enfoque en todo momento. Y compartiendo la misma visión, sus hijos Nicolás y Javier como socios activos, lograron consolidar el proyecto, potenciando cada una de las áreas del negocio.

## ¿Contame un poco cómo fueron sus comienzos?

Debido a la trayectoria del grupo empresario al que pertenece la

firma ya teníamos un background y un claro know how del mercado. Tanto de las necesidades y debilidades como de las fortalezas del sector ferretero.

Sabíamos lo que necesitaban tanto distribuidores, ferreteros y consumidores y en esas necesidades fue que nos apoyamos para establecer la oferta de la empresa. Lo consideramos un trabajo en equipo en conjunto con toda la cadena de comercialización.





\* DE 5.000 PRODUCTOS

# DUROLL®

HERRAMIENTAS QUE DURAN

Gloss

BONDHUS



bluetools

Importado por Bluetools SRL - Teléfono: 11-2152-1920  
Av. Dr. Honorio Pueyrredón 1681 - Villa Rosa (Pilar) - Bs As  
ventas@bluetoolssrl.com.ar // www.bluetoolssrl.com.ar

### ¿Cuál es la visión hoy como Empresa?

Tal como te comentaba, la visión de la empresa es a largo plazo. Vivimos actualmente en una coyuntura adversa, una crisis que está golpeando fuerte al sector. Sin embargo, en Bluetools SRL tenemos planes de contingencia basados en experiencias previas. Si bien no es comparable, un ejemplo reciente fue la época de pandemia. Estábamos preparados. Nos digitalizamos en forma rápida, desarrollamos herramientas de comercialización ágiles (como nuestra App de pedidos) y reaccionamos velozmente en todos los niveles.

### ¿Cuáles son las expectativas de la Empresa en el mercado y el rol que ocupan en nuestro país?

Las expectativas de la empresa siempre son positivas. Confiamos plenamente en todo nuestro equipo de trabajo. Cada integrante está sumamente comprometido en su rendimiento personal y en el resultado del trabajo grupal.

Esta fórmula es clave para lograr la innovación necesaria que nos posiciona como un referente en todo el país. De hecho, ya tenemos clientes en todas las provincias y el número crece día a día.

### ¿Cuáles son los proyectos en el presente y en el futuro?

En este momento tan particular es claro que nuestro esfuerzo está muy focalizado en mantener y ampliar nuestras líneas de productos. Esfuerzo no menor dadas las actuales restricciones que sufre el mercado. Sin embargo, este esfuerzo no quita que ya estemos trabajando en el futuro.

Estamos fortaleciendo relaciones con todos nuestros clientes, par-

ticipando en exposiciones, desarrollando nuevos materiales POP para distribución, hemos diseñado una nueva línea de exhibidores para nuestras marcas y estamos potenciando la presencia digital de cada una de ellas.

El objetivo es que las marcas que comercializamos se posicionen en la mente del consumidor como mejores opciones del mercado. Sabemos que son productos excelentes. Que rinden por su relación calidad / precio. O que rinden por su alta calidad.

### ¿Principales marcas que comercializan?

Nuestras marcas principales son Duroll, Gloss, Bondhus y Knipex entre otras.

**Dirección:** Av. Dr. Honorio Pueyrredón 1681, Pilar, Buenos Aires

**Web:** <https://bluetoolssrl.com.ar/>

#### **Acceso a Listas de Precios:**

<https://bluetoolssrl.com.ar/listas-de-precios/>

#### **Información y Descarga de App de pedidos:**

<https://bluetoolssrl.com.ar/app/>

**+ DE 5.000 PRODUCTOS**

**DUROLL**  
HERRAMIENTAS QUE DURAN.

IMPORTACIÓN - FABRICACIÓN

DESCARGAR APP DE PEDIDOS Y OFERTAS

Gloss BONDHUS KNIPEX

bluetools® [ventas@bluetoolssrl.com.ar](mailto:ventas@bluetoolssrl.com.ar) - [www.bluetoolssrl.com.ar](http://www.bluetoolssrl.com.ar)  
Teléfono: (+5411) 11-2152-1920 - Pilar - Bs As





SANOGASS SIGUE  
CRECIENDO



# Termofusoras Y boquillas



800W

1400W



1/2" 3/4" 1"



20mm 25mm 32mm 40mm 50mm 63mm

## TERRAJAS PARA ROSCAR TUBOS PLÁSTICOS

### SP/1



Se ajusta a la necesidad del usuario pudiendo adquirir la medida que necesita



Por su bajo costo resulta ideal para uso hobbista



1/2" 1" BSP"  
BSP NPS

### SP/3 EN 1



Tornillos laterales para el desarmado de la terraja



Resistente, liviana y práctica



Permite el roscado de tres tubos de tres medidas distintas sin cambiar cojinetes ni guías.

## LÍNEA COMPLETA

TIJERAS CORTA TUBOS PLÁSTICO



Hasta 42 mm.

Hasta 63 mm.



@sanogass Canal: Sanogass [terrajassanogass@gmail.com](mailto:terrajassanogass@gmail.com)

Trabajo Argentino

La Roche 1032 - Morón (C.P. 1708) Buenos Aires - Argentina / Tel.: 54 11 7705 8304 WhatsApp: 54 9 11 3368 9381

[WWW.TERRAJASSANOGASS.COM.AR](http://WWW.TERRAJASSANOGASS.COM.AR)



# Nuevos e innovadores productos. Desarrollamos y diseñamos la “Bordeadora”, patentada por Nober

Nuestra empresa fue fundada en 1972 en la localidad de Caseros, provincia de Buenos Aires, dando inicio a su actividad como fabricante de herramientas para el jardín.

Debido a la constante búsqueda de nuevos e innovadores productos, desarrollamos y diseñamos la “Bordeadora”, patrimonio exclusivo de Nober, patentada en el año 1975.

Hoy, con más de **50 años de reconocida trayectoria y especialización**, seguimos cumpliendo con nuestra misión y compromiso de ofrecer una amplia y destacada línea de artículos, pensados y diseñados para satisfacer todo tipo de necesidades, tanto para uso hogareño como profesional, garantizando la mejor calidad y el máximo rendimiento.

Nuestros productos van desde bordeadoras de 400w y 500w, generalmente recomendada para el hogar, y de 600w, 700w, 900w y 1200w para uso profesional. Por otro lado, contamos con varios modelos de cortadoras de césped con potencias de 3/4hp, 1hp y 1 1/2hp, además de tener un sistema regulación de altura de 7 posiciones y un canasto rígido recolector.

**Actualmente, sumamos a nuestra línea de herramientas, un soplador de 850w y dos modelos de cortacercos de 450w y 550w ideales para el jardín.**



CONTINÚA EN LA PÁGINA 38



# NOBER®

*Herramientas para el jardín*



☎ 54 9 11 7360-6504

🌐 nober.srl

✉ info@noberargentina.com.ar

[www.noberargentina.com.ar](http://www.noberargentina.com.ar)



Todas las máquinas cuentan con potencias reales, y son producidas y ensambladas en el territorio argentino, fabricadas con materiales normalizados y bajo estrictas normas de seguridad.

El eje central de **Nober** no es ofrecer solamente un producto, es brindar al cliente una herramienta de calidad, fabricada con dedicación y firmeza.

Queremos que el uso de nuestras máquinas sea una experiencia única, cómoda y confiable, que dure para toda la vida.



011- 4750-0291



011- 5292-6732



011- 7360-6504



[info@noberargentina.com.ar](mailto:info@noberargentina.com.ar)



[www.noberargentina.com.ar](http://www.noberargentina.com.ar)



@nober.srl



# Lecotex

PINTURAS



Soluciones innovadoras de calidad premium.  
Productos para proteger, decorar y embellecer  
todo tipo de superficies.



LÁTEX - SINTÉTICO - BARNIZ - ENDUIDO - MEMBRANA - FIJADOR - ANTIOXIDO

iSeguinos!



1159638460



@lecotexpinturas



iEscaneáme!



## Dini, con 73 años de trayectoria andando

En 1949, Dini Iuculano, echo a andar un sueño, un proyecto que con el correr de los años se fue convirtiendo en una marca sólida, competitiva y hoy una de las principales en su rubro.

Aquellas primeras producciones de parches para cámaras de aire y solución de goma hoy se transformaron en una línea de productos completa y de gran calidad que hacen que Dini sea una de las marcas más buscadas y requeridas del mercado.

La seriedad, el profesionalismo, el compromiso con la calidad y la excelencia, el respeto por sus clientes en los distintos segmentos, hacen que Dini se afiance cada día más.

A todo esto se suma el recurso humano altamente capacitado, compuesto por un equipo técnico e ingenieros que trabajan cada día en la mejora continua de los productos y en la proyección de nuevos.

Es así que Dini en estos 73 años de andar se ha convertido en una empresa líder en el país. Y que sigue avanzando para poder dar siempre solución a todos los requerimientos de su público, como desde el principio.



*Fabrica de articulos y accesorios para bicicleta y fitness*

*Contáctenos: Tel. (0341) 457-4399*

*Mail: prod\_dini@hotmail.com*

*Web: www.productosdini.com.ar*

*Instagram: Usuario: dini\_productos*

*Facebook: Usuario: dini.iuculano*



www.productosdini.com.ar

# CON DINI TE LAS ARREGLÁS SOL@.

TUBOS DE GOMA PARA FITNESS.  
SOLUCIÓN ADHESIVA DE GOMA.  
PARCHES AUTOVULCANIZANTE PARA CÁMARAS.  
CÁMARAS DE CAUCHO PARA BICICLETAS Y MOTOS.  
ARTÍCULOS DE LÁTEX.



## Dini®

Mucho más que una solución

## MLA

METALURGICA LOS ARROYOS SA



Presente en todos  
los campeonatos  
de alambrador  
organizados por  
Acindar

## MLA "un aliado del alambre"

Fabricación de **Torniquetes**  
para alambrado,  
**Ganchos estira tejido** y  
**Planchuelas zincadas**  
a medida.

> **Excelente**  
presentación

Todos los modelos pueden ser  
entregados en **pintura en polvo verde**  
o **terminación zincada**



## MLA

Parque Industrial Tres Arroyos (Parcela 12) - Buenos Aires - Argentina  
Tel: (+54) 2983 / 424589 - 434277 - 434425 - [www.mla.com.ar](http://www.mla.com.ar)

# Primer Museo Itinerante de la Herramienta

En Mar del Plata, por iniciativa de CAFAMAR se crea el Primer Museo Itinerante Ferretero de Herramientas  
*Presentamos la historia de Bahco desde sus orígenes*

FUENTE: WIKIPEDIA



Bahco es una marca internacional del sector de las herramientas de mano cuyos productos están diseñados y fabricados por la empresa SNA Europe. Sus orígenes se remontan a la revolución industrial sueca de finales del siglo XIX, iniciando su recorrido con innovaciones tales como la llave para tubos y la llave ajustable moderna. Desde entonces, la gama de productos se ha expandido hasta configurar una oferta que incluye hoy más de 7000 herramientas de mano.

## HISTORIA

### Los inicios (1880 – 1950)

La historia de Bahco comenzó en 1886, cuando el inventor sueco Johan Petter Johansson (1853–1943) fundó la compañía Enköpings Mekaniska Verkstad en Enköping, Suecia. Johan Petter, también conocido como JP, era un inventor y empresario industrial. Inventó la llave ajustable moderna (patentada en 1891 y 1892).

En 1890 los derechos de venta y marketing de los productos de la compañía fueron adquiridos por el empresario Berndt August Hjort (1862–1937), fundador de la empresa BA Hjort & Co. (Hoy Bahco)

En 1916 Johan Petter Johansson vendió sus acciones en la empresa Enköpings Mekaniska Verkstad a Berndt August Hjort, y la compañía se convirtió en una subsidiaria de la nueva corporación AB BA Hjort & Co. No fue hasta 1954 que la compañía cambió su nombre a AB Bahco

(un acrónimo del nombre original BA Hjort & Co).

Durante los años siguientes, Bahco experimentó muchos cambios y adquisiciones, estableció su presencia fuera de Suecia y pasó a cotizar en la Bolsa sueca.

### Tiempos de cambios (1960 – 1980)

En los años 1960 y 1970 AB Bahco estaba formada por cuatro compañías principales: Bahco Ventilation, Mecamen, Bahco Tools y Bahco Sudamericana. Bahco Ventilation se dedicaba a productos e instalaciones para la purificación de aire, energía y reciclado. Mecamen se dedicaba a la neumática, hidráulica y sistemas de control. Bahco Tools a la producción de herramientas de mano, herramienta de aire comprimido y herramienta hidráulica. Bahco Sudamericana era la mayor subsidiaria extranjera de Bahco produciendo herramientas de mano en una factoría situada en Santa Fe, Argentina.





**AISLANTES SH S.R.L.**   
 **DISTRIBUIDOR**



**AISLANTES SH**

*Una empresa que cumple 29 años atendiendo  
 las necesidades del sector ferretero  
 ofreciendo asesoramiento técnico,  
 excelente atención y la mejor calidad*



**Materiales aislantes  
 Materiales para soldadura  
 Seguridad industrial**

Av. Pte Juan Domingo Perón 3513 - San Justo - Buenos Aires

Tel./Fax: (011) 4482- 2498 / 3401 / 6551

E-mail: [aislantes@ciudad.com.ar](mailto:aislantes@ciudad.com.ar)

Página Web: [www.aislantessh.com.ar](http://www.aislantessh.com.ar)

# CAFAMAR

## Presentamos la historia de Bahco desde sus orígenes

En 1991 Bahco Tools fue adquirida por la corporación industrial Sandvik AB y fue renombrada Sandvik Bahco. La fábrica original Bahco Tools en Enköping, Suecia, se convirtió en un centro de producción en el área de negocio "Saws & Tools" (sierras y herramientas) de Sandvik. Durante este tiempo, se hicieron importantes inversiones para incrementar la productividad y reducir los "lead times" (tiempos de maduración) en fabricación.



Adicionalmente se adoptó un nuevo concepto o sistema de distribución para mejorar la disponibilidad de producto y su entrega a clientes.

dando la empresa SNA Europe con Bahco como marca principal. La central se estableció en el área metropolitana de París, Francia.

### Nuestros días (1990 – 2011)

A mediados de la década de 1990 Snap-on Incorporated, un fabricante global y distribuidor de herramientas, entró en el mercado europeo al adquirir la empresa española de herramientas de mano Herramientas Eurotools S.A. En 1999, Snap-on adquirió el área de negocios Saws & Tools a Sandvik. La empresa adquirida fue renombrada Bahco Group AB. La compañía estaba compuesta por 2500 empleados.

En 2005, Bahco AB y Herramientas Eurotools S.A. se fusionaron, fun-

### Innovaciones y patentes

**1888:** JP inventó y patentó la llave para tubos.

**1891:** JP inventó y patentó la llave ajustable.

**1969:** Lanzamiento de hoja de sierra bi-metal Sandflex® para arco de sierra.

**1982:** Lanzamiento del primer destornillador ergonómico del mundo.

**1996:** Lanzamiento y patente de las sierras de mano para madera marca Superior.





REPRESENTANTE

**GUHRING**

 guhring.com.ar

 guehring.de

**POWERLINE**

Made by **GUHRING**

**Brocas HSS de  
TECNOLOGÍA  
ALEMANA**  
con precios pensados  
para su negocio



**Brocas de Acero Rápido**



ART. 8902  
**Broca espiralada**  
Norma: DIN338  
Mat. del Corte: **HSS**  
Diám.: 1,00 a 13,00 mm.  
○ ● >Ø 2,36



ART. 8901  
**Juego de brocas espiraladas**  
Norma: DIN338  
Mat. del Corte: **HSS**  
Diám.: 1,00 a 13,00 mm.  
○ ● >Ø 2,36



ART. 8906  
**Broca punta TIN**  
Norma: DIN338  
Mat. del Corte: **HSS**  
Diám.: 1,00 a 13,00 mm.  
⑤ Cabeza recubierta



ART. 8908  
**Broca cola rebajada**  
Mat. del Corte: **HSS**  
Diám.: 13,00 a 25,00 mm.



ART. 8924  
**Broca cola cónica**  
Norma: DIN345  
Mat. del Corte: **HSS**  
Diám.: 9,00 a 40,00 mm.



ART. 8912  
**Broca de centrar  
Doble punta**  
Norma: DIN333  
Mat. del Corte: **HSS**  
Diám.: 0,50 a 12,50 mm.

Referencias: ○ Brillante ● Sulfurizado ⑤ TIN



**Nueva Línea  
de Mechas  
HSS Punta  
de Titanio**

CONSULTÁ POR  
NUESTROS  
PRODUCTOS

ENVIOS A TODO EL PAÍS 

## Tips para tener en cuenta

# Limpieza de cocinas y reposición de repuestos



Dolores BORRAJO  
Secretaria de Cafamar  
y propietaria  
de Mundo Gas

LES voy a dar algunos tips para tener muy en cuenta; **realizar una vez por año una limpieza profunda y la verificación del estado de los repuestos (mecheros, inyector, quemador y piso de horno)**, pues es sumamente importante para el buen funcionamiento del artefacto y el mantenimiento del mismo. **Para la mejor conexión, utilizar el flexible reglamentario homologado.**

El deterioro de los pisos y quemadores del horno, puede producir una mala combustión, que termina en los comestibles que ingerimos, siendo esto muy perjudicial para la salud.

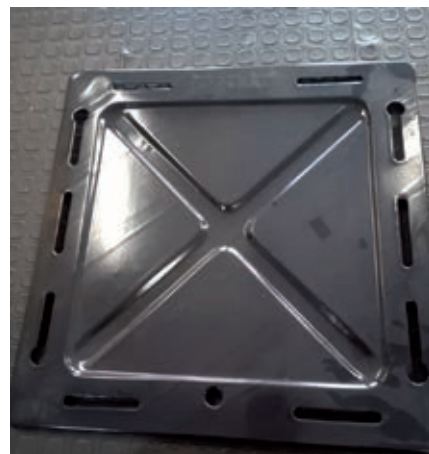

*Un Consejo es la destapación de inyector y reposición de repuestos averiados y lo más importante recurrir al profesional adecuado, **nuestro gasista matriculado de confianza.***





# Aceítex<sup>®</sup>

## EL PRODUCTO EXACTO QUE NECESITÁS

CONOCÉ NUESTRO NUEVO SITIO WEB!

[WWW.ACEITEX.COM](http://WWW.ACEITEX.COM)





# Herramientas antiguas que nos donaron para el Museo

El Sr Ricardo Freda no hizo entrega de las siguientes herramientas. Las mismas fueron utilizadas *por su padre Don Genaro Nicolás Freda, mecánico* muy reconocido entre las décadas del cuarenta y el sesenta.

*El taller llevaba su nombre mecánica integral Freda y estaba ubicado en Villa Lynch, precisamente en la calle Roque Arcadini 710 casi esquina Heredia.*

Hoy día existe una casa de compra venta de antigüedades manejada por el Sr. Ricardo.

Debido al apego afectivo que tiene con estas herramientas, decidió mediante la gestión de la señora Apolonio Stella donarlas al Museo y de esa manera mantenerlas siempre en el recuerdo de los visitantes.

Se trata de un **manovacuumetro** de la marca **LABORATORIOS ELECTRÓNICOS ARGENTINOS SRL** del año 1960 aproximado. Acompañan a la pieza una publicación agregada del diario **LA PRENSA** del 5 de febrero de 1973 con las indicaciones de uso correspondientes.

Forman parte de esta donación **2 juegos de rectificadoras de asientos de válvulas NRO 4 Y 5 FACKMANNENS MOTORVERKTYG**



fabricados en los años 50, por la compañía **MALTE MANSON A-B** de la ciudad **SUECA** de **LINKÖPING**.



Con gran alegría podemos manifestar que estas hermosas piezas de colección ya pasan a ser propiedad del Museo de la Herramienta.



# Guantes Industriales

Somos Fabricantes de Guantes  
Ideal para todo tipo de trabajos

Excelente  
calidad!



El guante garantiza,  
publicidad con el  
“Código QR” impreso en ellos,  
conteniendo sus  
datos, páginas y productos  
con sólo escanearlo.



“El logo se coloca en todos los modelos y no posee costo adicional”



**CUPASI**®  
FABRICA DE GUANTES

Tel./ Fax: (011) 4285-6416

Lisandro de la Torre 1788 • (B1828GLF) Banfield Bs. As.

e-mail: cupasi.cupasi@hotmail.com



guantes cupasi



Guantes Cupasi

+54 9 11 5104 5240



+54 9 11 3009 9699

APROBADO POR EL USUARIO  
GARANTIZADO POR CUPASI

# Fabricamos tubos y accesorios para la conducción de agua potable

Caños Pludel es una empresa familiar dedicada a la fabricación de tubos y accesorios para conducción de agua potable. A través de termofusión, roscado y polietileno negro.

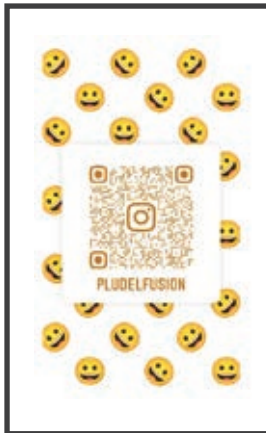

CON MÁS DE 40 AÑOS de experiencia, Pludel nació con una idea de Hugo Del Valle Bustamante de crear artículos de plástico que reemplacen las antiguas conexiones de hidrobrazo y plomo.

En 1984 comenzaron a fabricar el tubo marrón roscado y a partir del 2000 empezaron el camino a la termofusión, hoy es el mayor éxito en el mercado. Con toda la línea de tuberías y conexiones, **PLUDEL** abastece el mercado de manera rápida, segura y eficiente.





Desde el 2005, con la primera sucesión familiar y la dirección de Lucas Bustamante, creció ampliando el mercado a nivel nacional y distribuyendo en escala mayorista. La empresa tiene experiencia exportando a Latinoamérica y, desde entonces, mantiene un alto nivel de fabricación y exigencia.

Participando de ferias nacionales e internacionales, **PLUDEL** se conecta de forma directa con sus clientes y también con los consumidores finales, que son en definitiva la mejor herramienta de evaluación.

La visión de la empresa, al ser netamente de gestación familiar, siempre va a mantener ese espíritu de comunicación directa, de compromiso por la calidad y prestar un servicio acorde a las necesidades actuales del mercado. Bajo la dirección de Agustín Bustamante, hoy la empresa busca crecer incorporando nuevas líneas de producción y más artículos para que, ese sueño de generar alternativas en plástico, sean a futuro, un camino a seguir transitando, y esto sea un motor para seguir creciendo.

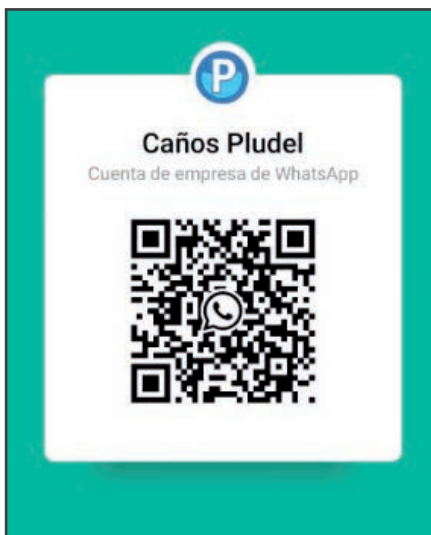

**PLUDEL**  
Fábrica de Tubos y Accesorios Plásticos

Una **EMPRESA** al **SERVICIO** de la **CALIDAD**

**Termo-Pludel es una Excelente Alternativa, Moderna y Segura**

- Alta Resistencia al Impacto
- Especial para Termofusión
- Excelente Flexibilidad
- Ideal para Conducción de Agua Potable Fría y Caliente

TERMO - PLUDEL

TERMO - PLUDEL

Encontranos en:  
Sitio Web: <https://www.pludel.com/>  
Seguinos en nuestras redes:  
Facebook: <https://www.facebook.com>  
Twitter: <https://twitter.com/Pludel?s=09>

## MIURA: La marca de pinturas que se comercializa exclusivamente en ferreterías y corralones



La historia del sello Miura es joven y fruto de un proceso de análisis de comportamientos y datos: nace de comprender el gran peso que tienen los negocios de cercanía. Durante esa fase se trabajó mayoritariamente analizando los datos de la Cámara de Ferreterías y Afines de la República Argentina (CAFARA), que demostraron la magnitud de la actividad ferretera en nuestro país: aproximadamente 15.000 empresas que van desde comercios unipersonales hasta compañías que superan los 150 trabajadores. Comprender las necesidades de los clientes de este sector y entender que lo que buscan principalmente es resolver proyectos del hogar, es lo que distingue a la firma.

**MIURA** es la marca que ofrece una alternativa de rentabilidad cuidando la calidad, el precio y el servicio, entendiendo también que el punto que la une con sus clientes es el consumidor final. Gracias a su trabajo de segmentación del mercado, construyó una red de distribuidores y distintos puntos de venta con el objetivo de garantizar el stock y mantener la rentabilidad en cada uno de estos segmentos.







**CALIDAD PREMIUM**

## TAPAS PARA INODORO



## CANILLA ESFÉRICA



Grifería  
Plástica



Línea  
Protección



Instalaciones  
Sanitarias



Repuestos  
y accesorios



Riego y Jardín



Línea Nuova



Línea Deco

**PLÁSTICOS GIOSA S.R.L**

Parque Industrial de BURZACO Florida 1986 - Bs. As. - Argentina  
Tel.: (011) 4238-2022 / 3006 - info@plasticosgiosa.com.ar



Crear beneficios para sus socios estratégicos -los ferreteros- y brindarles una familia de pinturas de calidad a un costo muy conveniente, es el objetivo de **Miura**.

De esta manera, con un enfoque orientado a las necesidades de los clientes del canal, lograron diseñar un mix de productos que contempla desde látex para interior/ exterior, pasando por pinturas para piletas, impermeabilizantes para techos y muros, esmaltes sintéticos de triple acción, antióxidos, convertidores de óxido, impregnantes para madera y barnices.

La marca se define por una doble oferta: por un lado ofrece productos de calidad -comercializando exclusivamente en ferreterías y corralones- y por el otro, una nueva unidad de negocios para estos establecimientos: la pintura. Además, se posiciona como una alternativa de valor, calidad, precio y servicio.



En la actualidad, tiene presencia en más de 5000 ferreterías en 20 provincias del país.

**Miura** fusiona su mirada innovadora de segmentación de mercado, con el respaldo de los más de cuarenta años de experiencia de Pinturas Paclín, una compañía de gestión moderna enfocada en la sustentabilidad social, el cuidado del planeta y la innovación constante. Lo que les otorga certificaciones nacionales e internacionales y los alinea con los ODS (Objetivos de Desarrollo Sostenible de la Organización de las Naciones Unidas para el 2030).

Gracias a su alto desarrollo y previa investigación del mercado, hoy cumplen con su objetivo a lo largo y ancho del país: ofrecer soluciones



a los problemas de vender pintura en una ferretería. A través de una línea de pinturas de calidad, sumado a una propuesta comercial atractiva y clara, **Miura** propone al ferretero la posibilidad de convertirse en un "resolvedor" ofreciendo el producto que sus clientes necesitan. Hoy, es posible ver reflejado el éxito del proyecto en la rentabilidad de sus clientes de toda Argentina.



Camino al Gateado 3081,  
(5012) Córdoba, Argentina

**WhatsApp** +54 9 351 208-5025

**Tel:** (+54 0351) 496 1019 / 2422

**Mail:** [preguntame@miurapinturas.com](mailto:preguntame@miurapinturas.com)

**Web:** <https://miurapinturas.com/>





# DISTRIBUIDORA MAABA

## ARTÍCULOS DE FERRETERÍA

*Estas Marcas avalan nuestra trayectoria de 43 años al servicio del ferretero*



NAVEGANTE

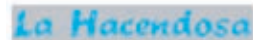

**COMPRE TODO FRACCIONADO A PRECIOS MAYORISTAS**

Se envían lista de precios por mail o WhatsApp

Asesoramos sin cargo para abrir ferreterías

Zelada 6523 C.P.1440 | CABA | Tel: 4686-0301 | Whatsapp (15) 5429-1284

[www.maaba.com.ar](http://www.maaba.com.ar) | [maabadistribuidora@gmail.com](mailto:maabadistribuidora@gmail.com)

## TUBOS DE PVC FLEXIBLES



# Plasticual



Rodriguez Peña 1350  
Banfield | Buenos Aires

[www.plasticual.com.ar](http://www.plasticual.com.ar)  
011 - 4202-5926

# Main Solution creadores de soluciones para la comercialización



**MAIN SOLUTION**, es una Empresa Argentina desarrolladora de Software, cuyo objetivo es brindar sistemas y servicios orientados a facilitar el trabajo diario de la cadena comercial general, basándose en tres pilares: tecnología, servicio y calidad humana.

Para nosotros, el software es una parte del servicio, ya que nuestra experiencia nos ha hecho entender que nuestro producto está vivo, que requiere cambios en todo momento y necesita de un monitoreo diario, y sobre todo la capacitación de las personas que manejarán nuestros sistemas.

Por esta razón, **Main Solution Software**, hoy en día, se destaca en el mercado argentino con su sistema ERP **ComIT** y la red de integración comercial **Eslaboon**, que se ha convertido en un estandarte,

entre los ferreteros y corralones del gran Buenos Aires y otras provincias del país.

**ComIT**: un sistema inmensamente completo, que se adapta a sus necesidades, un equipo que lo acompaña tanto en la implementación inicial como a largo plazo, logrando que Usted nunca deje de avanzar tecnológica y metódicamente.

**Eslaboon**: La primera red de integración comercial que no está pensada para el consumidor final, sino realmente para el comercializador. Ahorre dinero y problemas en publicar sus precios, y ahorre recursos y problemas en mantener los mismos.

Lo que llama la atención de nuestros clientes es el servicio personalizado, que valora al cliente y le proporciona una experiencia de servicio completa.

La integración comercial proporcionada por la unión de sistemas proporciona una actualización de precios en tiempo real y todo eso con una red completa para su negocio.

**Son más de 10 años de mercado, más de 200 clientes.** Experiencia con soluciones en desarrollo de software a medida, y con un equipo cualificado para satisfacer cada demanda.

**Main Solution, la mejora continua es presente y futuro.**

**WhatsApp:** +54 9 2214 38-5841

**Tel:** 221 4385-841 / 221 440-8344

**Mail:** [info@sistematicomit.com](mailto:info@sistematicomit.com)

**Web:** [@sistematicomit.com](http://@sistematicomit.com)



**INGCO**



**Adhesil**



**3M**



 **parsecs**



**TYROLIT**



 **ezeta**



 **GEKO**



 **LIBUS**  
FEEL SAFE



 **AgroRedes**



 **Canadian**  
HERRAMIENTAS



**Fana Quimica** 



**NEXO**  
MAR DEL PLATA · SRL

**DISTRIBUCIÓN  
PROFESIONAL  
DE PRIMERAS  
MARCAS**



(+54-223) 6345611



(+54-223) 475-8249



ventas@nexomdp.com.ar



# Nos dedicamos a la distribución y fabricación de artículos sanitarios

Arnival es una empresa familiar que se dedica a la distribución y fabricación de artículos sanitarios y repuestos sanitarios.



## HISTORIA Y ORIGEN

La historia de **Arnival** comienza a principios del año 2001 en Argentina con una crisis financiera que acababa de explotar.

Arnival empezó a trabajar con muy pocos artículos, uno de ellos las bombas centrífugas y periféricas válvulas metálicas y válvulas de PVC.

Después de varios años de trabajo y voluntad, **la empresa** empezó a crecer con más y más artículos hasta posicionarse en lo que hoy en día somos una empresa que distribuye a todo el país y con muchos artículos de fabricación propia.

## PRODUCTOS DE FABRICACION PROPIA



CONTINÚA EN LA PÁGINA 60



# máquinas Y herramientas ARGENTINA S.A.

Av. de los Corrales 6912  
(C1440BBS) Ciudad Aut. de Bs. As.  
Tel.: (54+11) 4687-3440 / 0715  
T. Cel.: (011) 15 4471-6873  
Nextel: (011) 15 4991-2569  
ID 240\*432  
ventas@maquinasyherramientas.com  
maquinasyherramientas@speedy.com.ar  
[www.maquinasyherramientas.com](http://www.maquinasyherramientas.com)

Acceso a la Web



DISTRIBUIDORA MAYORISTA



## Complementos Deportivos S.A.I.C.

VESTIMENTA DE ALTA VISIBILIDAD

TRAJES IMPERMEABLES

LINTERNAS PARA CABEZA Y DE MANO

GAFAS Y LENTES DE SEGURIDAD

CARTELES DE SEÑALIZACION

CADENA DE HIERRO ZINCADA

GRILLETES

LOMO DE BURRO, TACHAS REDUCTORAS

Y TOPES DE ESTACIONAMIENTO

CINTAS DE AMARRE CON CRIQUET Y

SLINGAS

BANDERAS DE SEÑALIZACION

CASCOS DE SEGURIDAD

BALIZAS ROTATIVAS Y FLASH

BOTIQUINES

COMPRESORES

BASTON LUMINOSO

CAJON DE HERRAMIENTAS

CINTAS ANTIDESLIZANTES, DEMARCATORIAS Y PARA PISO.

CINTAS REFLECTIVAS PARA COSER

Y PEGAR EN TELA

CONOS Y POSTES DE SEÑALIZACION

REDES PARA CAJAS DE PICK UP

MALLAS PLASTICAS

Complementos Deportivos s.a.i.c  
Balcarce 528, B1603BLL, Villa Martelli. Bs As., Argentina  
Tel: (54 11) 4709-0980 (Lineas Rotativas)  
[www.complementosdeportivos.com](http://www.complementosdeportivos.com)

[info@complementosdeportivos.com](mailto:info@complementosdeportivos.com)  
[silvina@complementosdeportivos.com](mailto:silvina@complementosdeportivos.com)  
[osvaldo@complementosdeportivos.com](mailto:osvaldo@complementosdeportivos.com)  
[carla@complementosdeportivos.com](mailto:carla@complementosdeportivos.com)  
[romina@complementosdeportivos.com](mailto:romina@complementosdeportivos.com)



**Productos de calidad  
+ servicios personalizados  
+ precios justos**

**OBJETIVOS:**

El objetivo de la empresa es satisfacer al cliente con calidad del producto / precio con una entrega satisfactoria.

Nuestro precio y calidad van de la mano con el producto.

**Arnival** se diferencia por tener una excelente atención a los clientes con excelentes precios que nos identifica en el mercado.

**Su rápida logística nos permite cumplirle a los clientes en tiempo y forma, en cualquier parte de Argentina.**

**DATOS DE CONTACTO**

**WHATSAPP:**

+541165-474410

+54116460-4134

**MAILS:**

arnivalsrl@gmail.com

renealbertoarias7@gmail.com

juanyldm12@gmail.com

**WEBSITE:**

WWW.ARNIVAL.AR

**REDES SOCIALES:**

<https://www.instagram.com/arnivalsrl/>

<https://www.facebook.com/arnival.ar>

# TOPEFORM®

Fabrica de productos para Ferretería y Bazar

- Topetinas Tradicionales
- Topetinas Infantiles
- Filtros autoadhesivos para patas de muebles y sillas
- Zocalos autoadhesivos para puertas
- Cortinas
- Protectores y accasorios para baños
- Filtros para purificadores de aire
- Perchitas autoadhesivos Multiuso
- Burletes para Puertas y Ventanas
- Autodeslizantes autoadhesivos para Bañeras, Escaleras, Pisos, Piletas y Embarcaciones.

**ATENCIÓN A DISTRIBUIDORES, FERRETERIAS Y BAZARES!!! STOCK PERMANENTE ENVÍOS A TODO EL PAÍS**

SOLICITA LISTA DE PRECIOS Y CATÁLOGO AL (011) 15 5657-1830

Of. Comercial: Rufino Zado 3619 - CABA - Cel. 11 5657 1830 | Tel: 11 2145-7262 | [topeform@gmail.com](mailto:topeform@gmail.com)



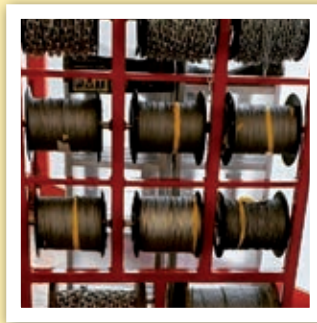

## LA MÁS COMPLETA VARIEDAD EN PRODUCTOS DE FERRETERÍA



GRAN CALIDAD DE LAS MEJORES MARCAS



### BULONERA LAS HIPOLITAS

Av Juan.B. Justo 4599 // Mar del Plata // Argentina

WhatsApp: +54 9 223 663 1893

Instagram: hipolitasbulonera • ihipolitasrl@gmail.com



# Evel: Vamos acompañar todo lo que ayude a difundir el trabajo nacional

Estamos retomando la actividad después de 3 años.

Se habían suspendido las ferias hasta ahora, pero se nota que hoy la gente tiene un deseo de participar de los eventos mucho más.

Tenemos grandes expectativas con las ventas. Queremos poder mostrar todo lo que produce **Evel** y reafirmar nuestra presencia como marca nacional.

Los primeros meses de la pandemia, sufrimos un proceso muy particular, al principio fue bastante difícil, por las medidas de salud, el parque industrial estuvo cerrado, pero de a poco pudimos ir poniendo en marcha la fábrica y fue fundamental que las ferreterías que se mantuvieran abiertas.



Adrian Esquivel - Responsable ventas Evel







*Evel: vamos a estar presentes en el Encuentro Ferretero 2022 organizado por Cafamar.*

En nuestro rubro las ventas no cayeron tanto, como sucedió en otros sectores. Dentro de todo siempre hemos tenido trabajo. Actualmente, estamos cumpliendo con todo lo que nos demanda el mercado.

Uno de los principales problemas en que tenemos en Argentina, es cuando la importación de los productos, en este caso las cintas métricas es desmedida.

Por toda la coyuntura que se dio a nivel global, las cosas importadas se pusieron más difíciles de conseguir.



Eso nos permitió a nosotros que somos fabricantes nacionales, tener una mejor oportunidad de vender a pesar de la pandemia que nos afectó a todos.

En el rubro de la Construcción y la Industria, vemos que se está recuperando de a poco, las fábricas están trabajando y van acompañando en esa recuperación.

[www.evel.com.ar](http://www.evel.com.ar)

**EVEL®**

Millennial

**SIEMPRE BUENAS MEDIDAS**



*Evel: vamos a estar presentes en el Encuentro Ferretero 2022 organizado por Cafamar.*

**Siempre nos entusiasma y tratamos de participar en todos los eventos que podamos. Esa es la razón por la que vamos a estar también en el Encuentro Ferretero 2022 organizado por Cafamar.**



Evel siempre quiere estar en las exposiciones. Tengamos en cuenta que este año muchas ferias se postergaron. Actualmente, se van retomando los eventos y nuestra idea es poder presentarnos en donde nuestro sector nos convoquen.

El lugar básicamente es el sector ferretero, acompañar todo lo que ayu-

de a difundir el trabajo nacional y que la gente pueda estar cerca de lo que fabricamos.

**Siempre nos entusiasma y tratamos de participar en todos los eventos que podamos. Esa es la razón por la que vamos a estar también en el Encuentro Ferretero 2022 organizado por Cafamar.**





LAS BUENAS MEDIDAS SE TOMAN CON

**EVEL®**

[www.evel.com.ar](http://www.evel.com.ar)





# Fabricamos todo tipo de carbones

Cubriendo la demanda de las diferentes marcas y modelos que están en el mercado

## CARBONES PARA MÁQUINAS HERAMIENTAS



## EXHIBIDORES / MARKETING DE VENTAS:

**KITS COMPLETO:** Entregamos al cliente un Kit de exhibidores de altísima calidad según las siguientes opciones:



3 gancheras y 6 alto impacto con la totalidad de códigos disponibles

**GANCHERAS INDIVIDUAL:** 1 gancheras y 1 alto impacto con los 48 códigos de mayor salida en la zona



Las gancheras vienen con una capacidad de 48 códigos y 10 juegos por código, son de fácil acceso a los productos y control para la reposición de los códigos faltantes.

Esto permite manejar el producto en el mostrador con una agilidad extraordinaria. Sus vendedores no perderán el tiempo en la búsqueda de los artículos que solicita el cliente.



**PRESENTACIÓN:** Los estuches son de una excelente calidad, a dos colores con protección UV. En los mismos vienen mencionados el código de los carbones según indica el exhibidor donde se encuentra la muestra pegada, las cuales pueden visualizar físicamente. Tenga en cuenta que el consumidor final viene con una muestra usada y es muy ágil identificar el juego de escobillas que su cliente necesita.

## CARBONES



## PORTA CARBONES



## PALETAS PARA BOMBAS DE VACÍO



## SELLOS MECÁNICOS



## REBOBINADOS DE GRANDES MOTORES



## REPARACIÓN DE BOMBAS PARA ALTO VACÍO Y DE FLUÍDOS



FABRICAMOS CUALQUIER TIPO DE PRODUCTO A BASE DE GRAFITO Y/O CARBÓN SOBRE PLANO O MUESTRA



Contactanos: Tel. 4709-4922



11-2300-9847

Carlos Francisco Melo 4842/44 | Villa Martelli | Bs. As.

[www.alfacarbon.com](http://www.alfacarbon.com)